



© Jiří Hornek

# Bauanleitungen für Steinkauz-Nistkästen

erstellt im Rahmen des Projektes  
ATHENE zum Schutz des  
Steinkauzes in Sachsen und  
Tschechien

# Nistkasten Typ 1 – deutscher Typ

© Berit Künzelmann



© Martin Sálek

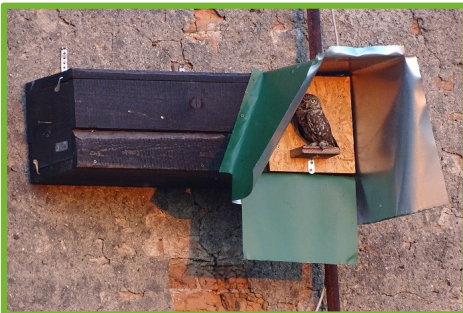

## Anbringung:

Am oder im Gebäude anbringen (z.B. hinter Außenwandöffnungen). Sollte keine mardersichere Anbringung (z.B. glatte Wände, keine Balken in unmittelbarer Nähe) möglich sein, sollte noch ein Blech mit einer Breite von ca. 30cm und Länge von ca. 70-80cm am Nistkasten befestigt werden (siehe Foto unten).

## Besonderheiten:

Im hinteren Teil des Nistkastens (ca. 30cm von der abnehmbaren Nistkastentür) sollte eine Leiste am Boden befestigt werden, wodurch ein Teil des Nistkastens als Nestmulde abgetrennt wird. Empfehlenswert ist auch, unterhalb der Einflugöffnung ein kurzes Brett anzubringen, das den Steinkäuzen den Anflug in die Öffnung erleichtert.

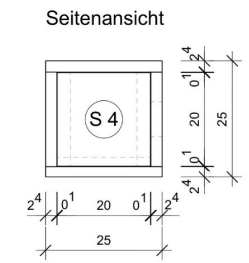
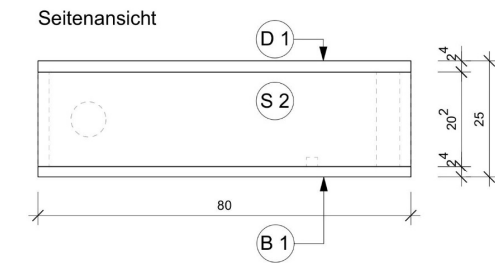
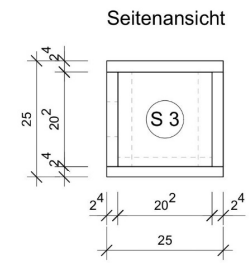
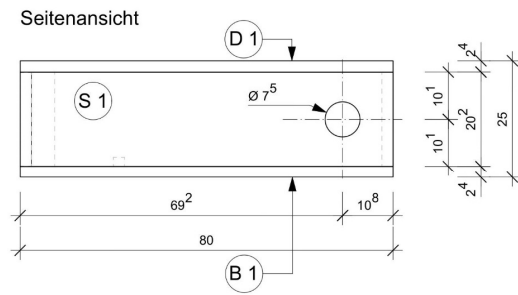

Schnitt 2 - 2

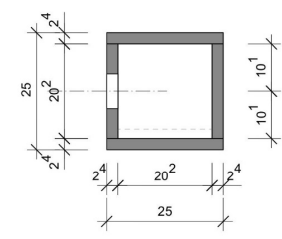

Schnitt 1 - 1

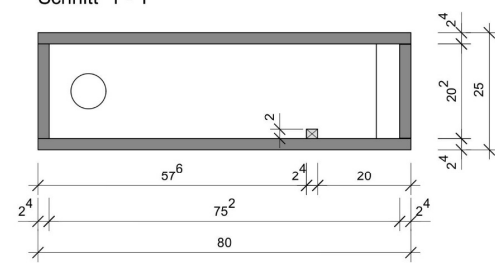

Schnitt 3 - 3

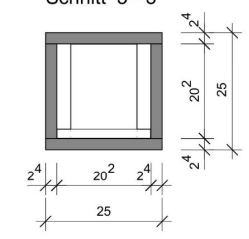

**Z u s c h n i t t s p l a n M 1 : 1 0**

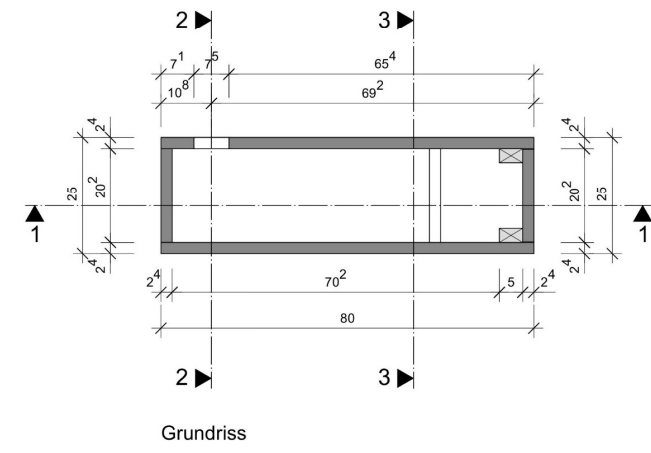
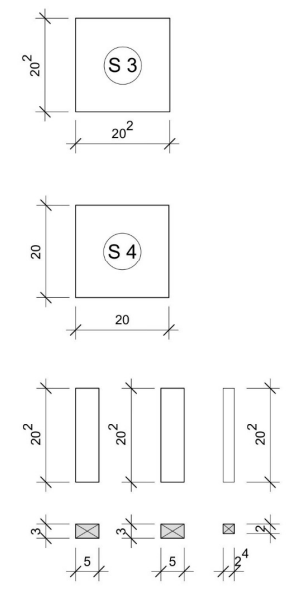
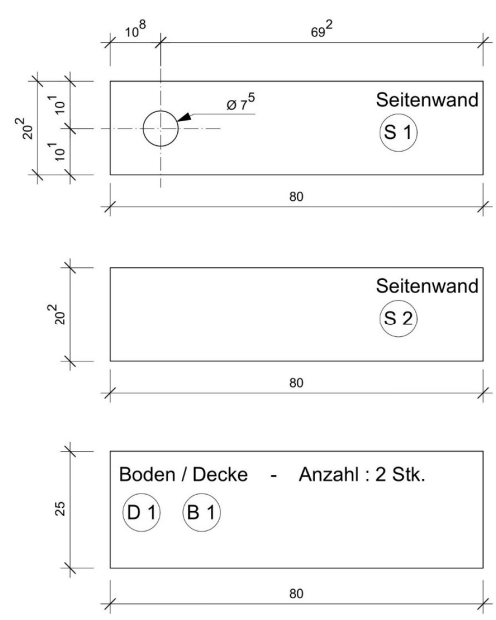

# Nistkasten Typ 2 – englischer Typ

© Berit Künzelmann



## Anbringung:

Am besten an der Außenwand eines Gebäudes anbringen. Möglich ist aber auch eine Anbringung innerhalb eines Gebäudes (z.B. einer alten Scheune), mit einer Einflugmöglichkeit durch ein Loch in der Gebäudewand. Sollte keine mardersichere Anbringung (z.B. glatte Wände, keine Balken in unmittelbarer Nähe) möglich sein, sollte noch ein Blech mit einer Breite von ca. 30cm und Länge von ca. 70-80cm am Nistkasten befestigt werden, das auf dem Nistkastendach ein Bogendach bildet.

## Besonderheiten:

Im Nistkasten befindet sich ein kleiner Balkon (siehe unteres Foto sowie Plan), der die Jungtiere daran hindern soll, den Nistkasten vorzeitig zu verlassen. Der äußere Balkon erleichtert den Eltern die Landung, dient zur schnellen Futterübergabe von Eltern an die älteren Jungtiere und wird für erste Flugversuche der Jungtiere genutzt. Es ist sicherzustellen, dass Marder nicht über den Balkon in den Nistkasten eindringen können.

© Martin Sálek



© Martin Sálek



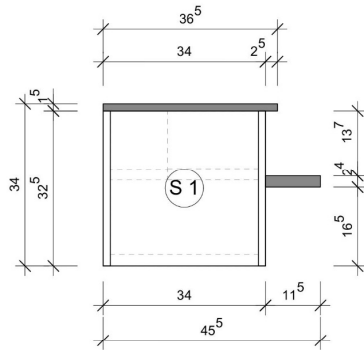

Seitenansicht

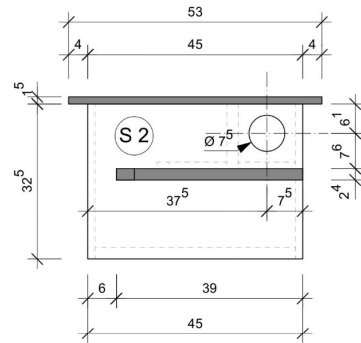

Seitenansicht

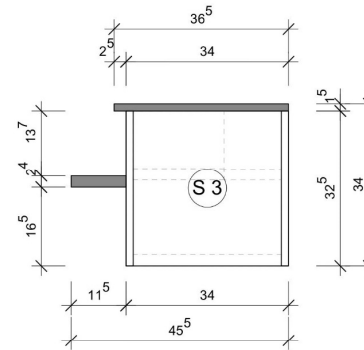

Seitenansicht

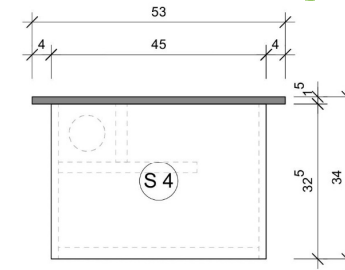

Seitenansicht

Schnitt 2 - 2

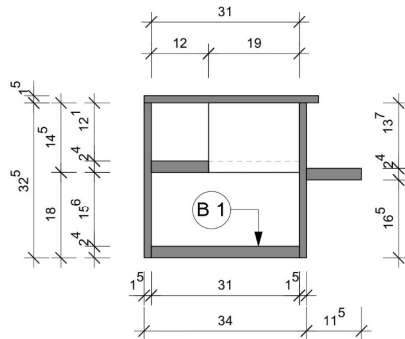

Schnitt 1 - 1

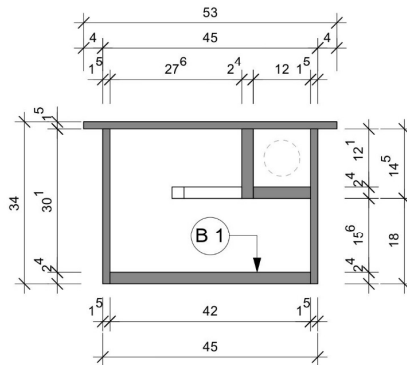

Schnitt 3 - 3

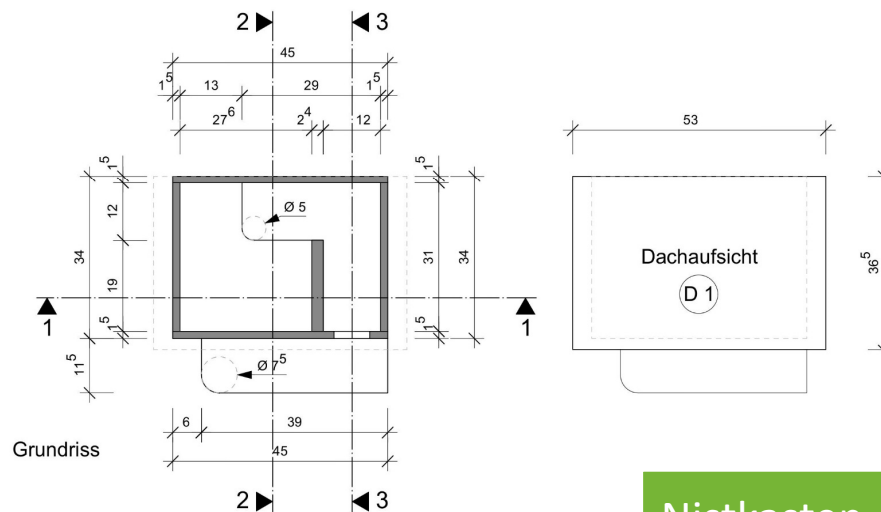
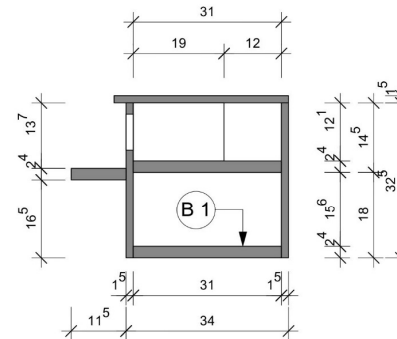

Grundriss

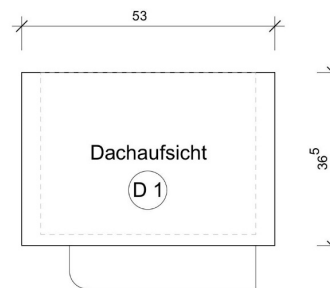

Dachaufsicht

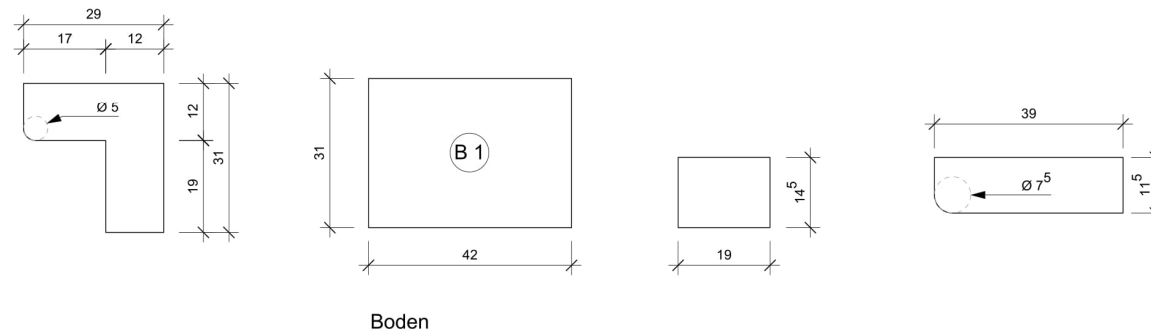
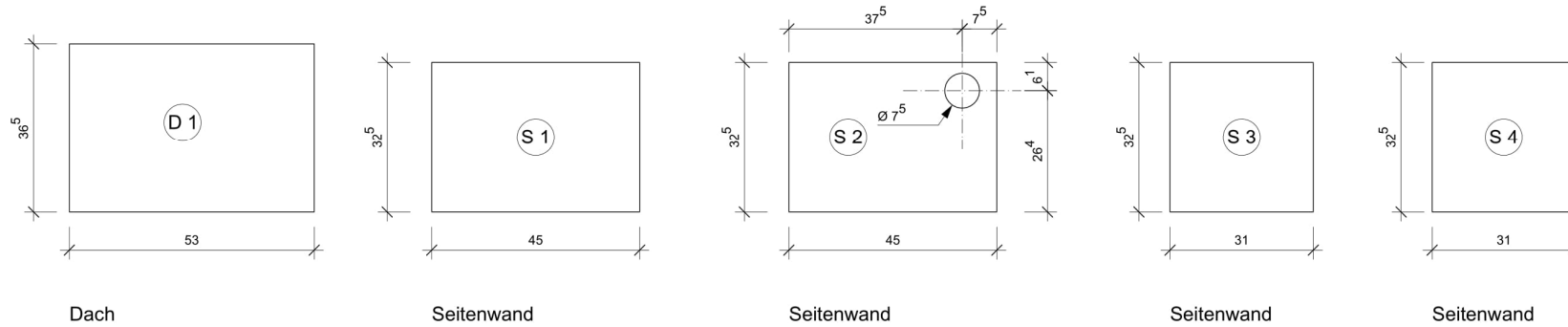
**Z u s c h n i t t s p l a n - Schalungsplatte Multiplex-Birke phenolharzbeschichtet braun, 15 mm**
**M 1 : 1 0**

**Z u s c h n i t t s p l a n - sortierte Schalung, sägerau Fichte, 24 mm**
**M 1 : 1 0**

# Nistkasten Typ 3 – holländischer Typ

© Berit Künzelmann



© Uwe Bartling



## Anbringung:

Am besten an der Außenwand eines Gebäudes anbringen. Möglich ist aber auch eine Anbringung innerhalb eines Gebäudes (z.B. einer alten Scheune). Sollte keine mardersichere Anbringung (z.B. glatte Wände, keine Balken in unmittelbarer Nähe) möglich sein, sollte noch ein Blech mit einer Breite von ca. 30cm am Nistkasten befestigt werden.

## Besonderheiten:

Der Balkon ist Bestandteil des Nistkastens und ermöglicht den Eltern eine bequemere Landung. Des Weiteren können die Jungtiere einfacher von den Eltern gefüttert werden und das vorzeitige Verlassen des Nistkastens bei Flugversuchen kann hinausgezögert werden. Im hinteren Teil des Nistkastens (ca. 30cm von der abnehmbaren Nistkastentür) sollte eine Leiste am Boden befestigt werden, wodurch ein Teil des Nistkastens als Nestmulde abgetrennt wird.

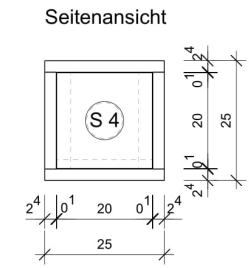
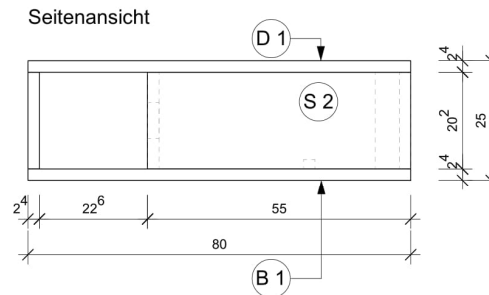
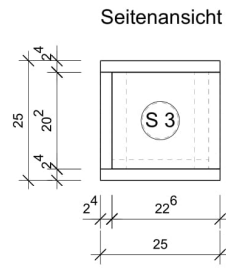
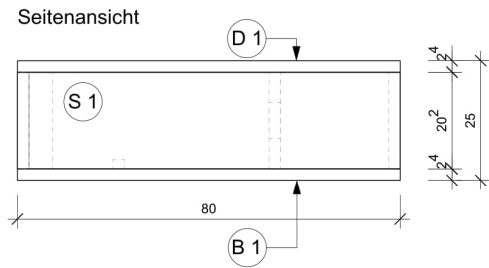

Schnitt 2 - 2

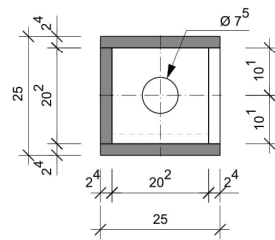

Schnitt 1 - 1

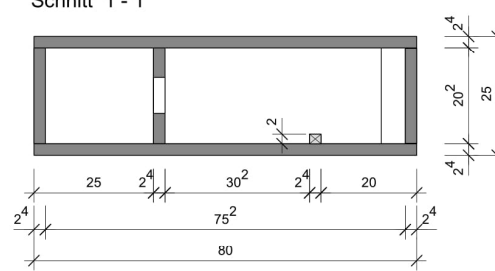

Schnitt 3 - 3

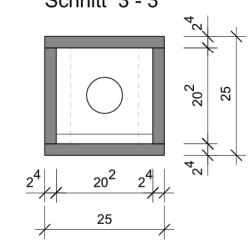

Zuschnittsplan M 1:10

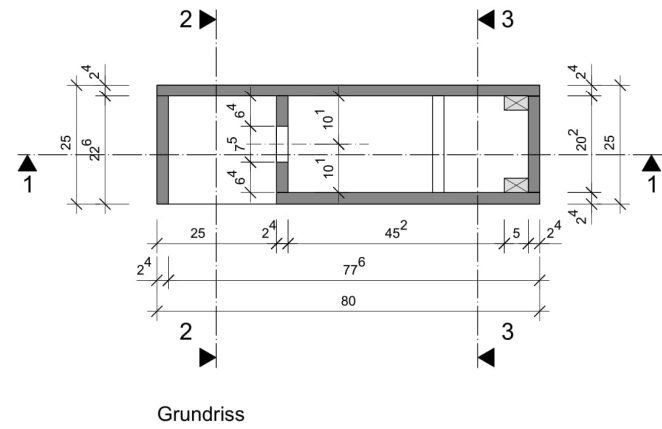
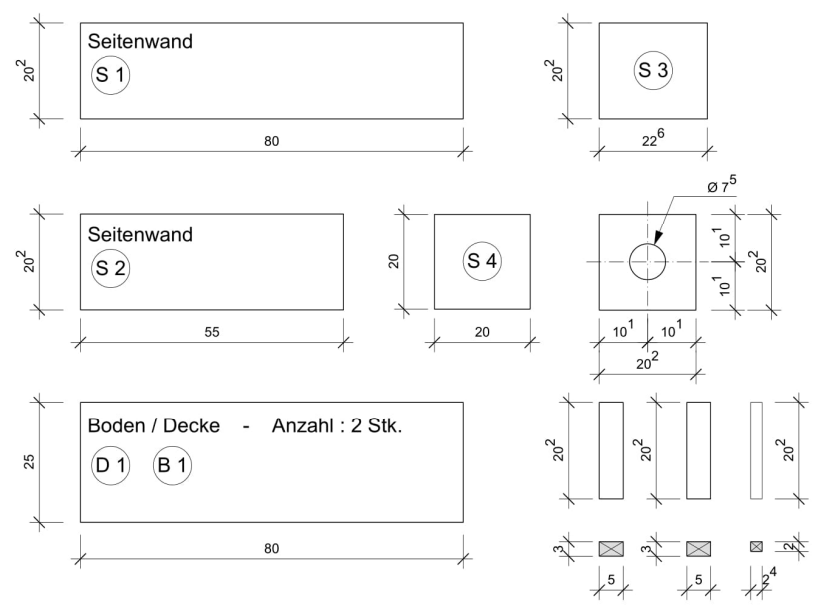



# Nistkasten Typ 4 – Baumtyp

© Berit Künzelmann



## Anbringung:

Dieser Nistkasten eignet sich für eine Anbringung auf Bäumen. Den Kasten möglichst auf einem waagerechten Ast anbringen.

© Uwe Bartling



## Besonderheiten:

Die waagerechte Anbringung ermöglicht es den Jungtieren, die umliegenden Äste zu nutzen und bei Gefahr wieder in das Innere des Kastens zu fliehen. Der versetzte doppelte Eingang soll verhindern, dass Marder oder andere Prädatoren in den Kasten eindringen. Im hinteren Teil des Nistkastens (ca. 30cm von der abnehmbaren Nistkastentür) sollte eine Leiste am Boden befestigt werden, wodurch ein Teil des Nistkastens als Nestmulde abgetrennt wird.

© Uwe Bartling

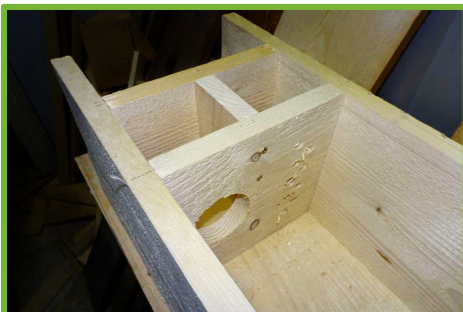



# Allgemeine Hinweise

**Nistkasten-Anbringung** / Lebensräume für den Steinkauz sind heute sowohl alte Streuobstwiesen, als auch urbane Umgebungen. Aus diesem Grund können Nistkästen sowohl in Bäumen, als auch in Gebäuden angebracht werden. Wichtig ist dabei, dass Orte mit geringen Störungsmöglichkeiten durch den Menschen sowie mit eingeschränktem Zugang für Prädatoren gewählt werden. Die Nistkastenumgebung sollte idealerweise eine hohe Vielfalt an Nutzungen gewährleisten: Gärten, Wiesen, Weiden, kleine Ackerflächen. Die Höhe der Anbringung der Nistkästen ist lageabhängig, sollte aber zwischen 4 und 10m liegen. Dennoch bringt man den Nistkasten zwecks Reinigung und Kontrolle möglichst leicht zugänglich, aber ohne direkte Sonneneinstrahlung (z.B. bei Südlage) an, da es an heißen Tagen zu einer Überhitzung der Jungtiere kommen könnte. In den Nistkästen kann eine 3-4 cm hohe Schicht aus einer Mischung an Sägespänen, Hobelspänen und Torf als Nistmaterial ausgelegt werden.

**Nistkasten-Herstellung** / Da die Nistkästen regelmäßig auf Belegung kontrolliert werden müssen, sollten sie mit einer abnehmbaren Seitenwand versehen werden. Als Baumaterial eignet sich am besten Holz. Es ist ratsam, den Nistkasten vor der Anbringung von außen mit einem Schutzlack anzustreichen. Wird der Nistkasten im offenen Gelände angebracht, sollte dieser mit einem Blechdach versehen oder mit einer wasserabweisenden Dachpappe bedeckt werden. Wird der Nistkasten nicht z.B. durch eine hohe glatte Gebäudewand geschützt, ist der Nistkasten vor Säugerprädatoren (z.B. Mardern) zu schützen. Optimal dafür ist ein Blechkragen im Bereich des Einflugloches.

**Nistkasten-Kontrolle** / Die Nistkästen sollten regelmäßig kontrolliert werden. Im Rahmen der Kontrollen sollten die Nistkästen gereinigt und ggf. Reparaturen durchgeführt werden. Ist das Gebäude mit dem Nistkasten nicht zugänglich, sollte der Nistkasten in ein anderes Gebäude verlegt werden.